

Nastratrice completamente automatica con chiusura delle quattro falde del cartone.

T-400/402
Per scatole
uniformi

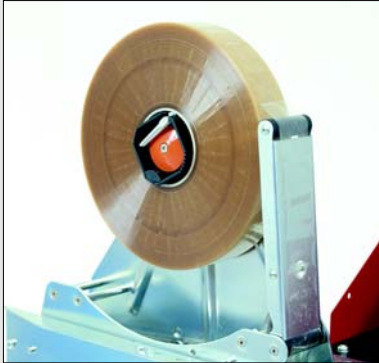

**Unità dispenser di alta
qualità**

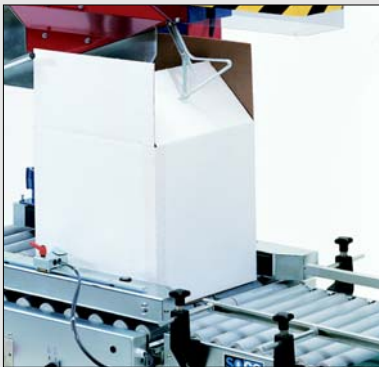

**Chiusura automatica
delle falde**



**Alimentatore
automatico delle
scatole**

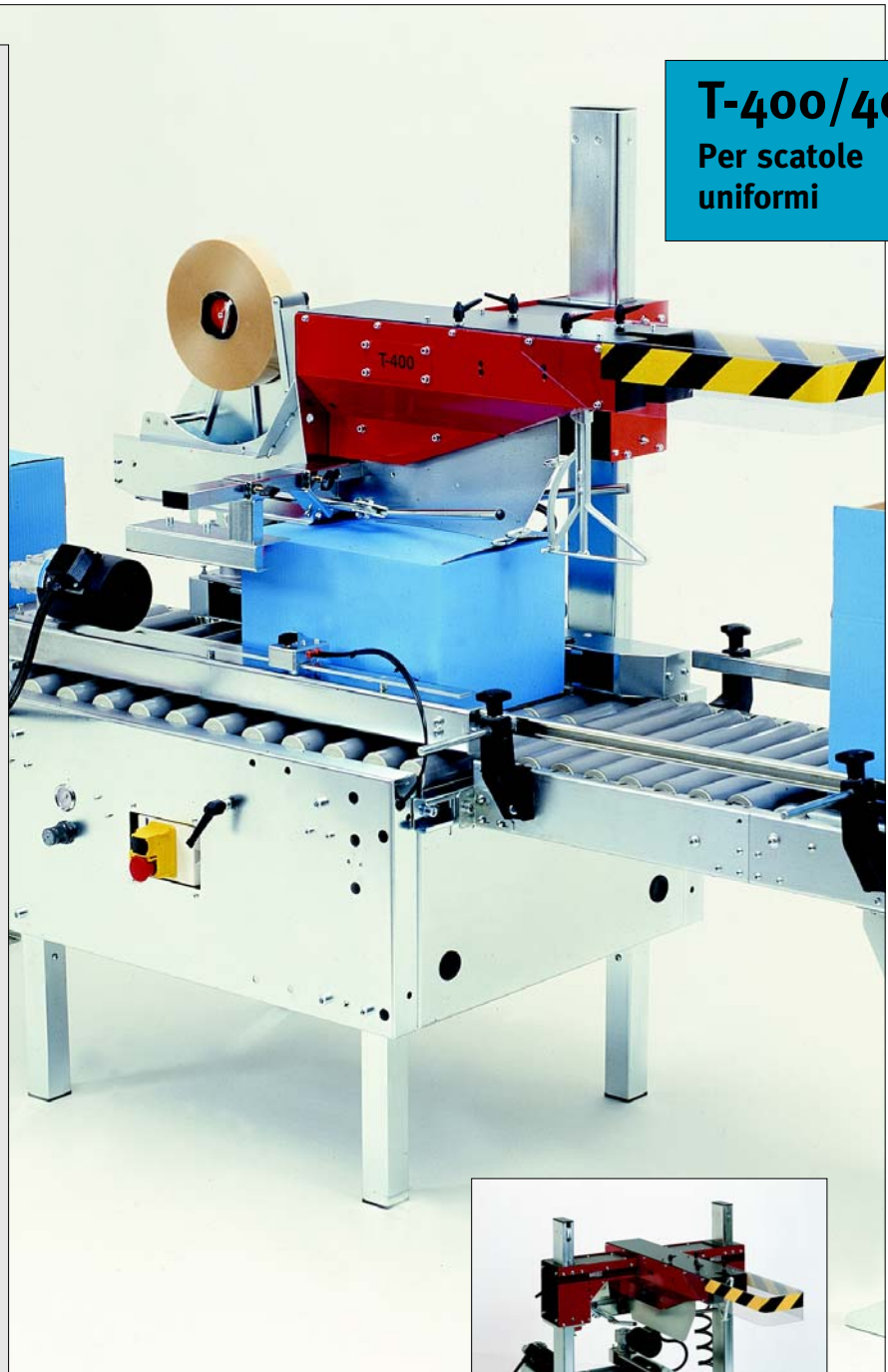

T-402 ->

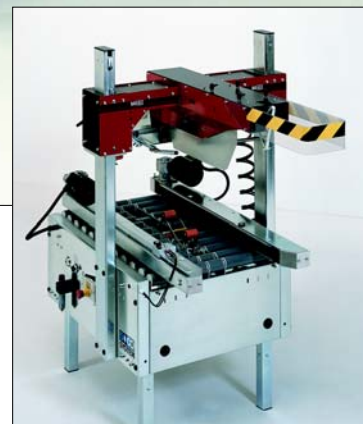

Nastratrice da linea per la chiusura in automatico delle quattro falde delle scatole. Nastratura contemporanea inferiore e superiore. Cambio formato rapido e veloce.

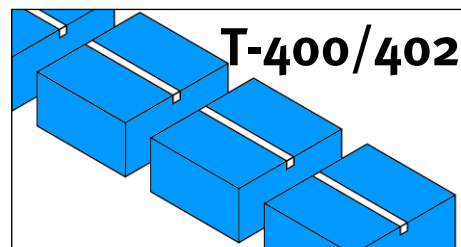

Modelli base

La versione standard è disponibile in tre modelli: T-400 / T-402 e T-402 maxi. Tutte le macchine sono disponibili con colonne maggiorate in altezza. (vedere tabella).

Produttività, efficienza, affidabilità

Tutti i modelli sono concepiti per essere installati in impianti in funzione 24 ore su 24 e richiedono pochissima manutenzione.

Dispenser di nastro adesivo.

Le unità nastranti della SOCO SYSTEM si differenziano per la semplicità, la praticità,

l'alta affidabilità e la facile accessibilità, sia per le operazioni di cambio nastro che per quelle di manutenzione. Sulle nastratrici della serie T-400 possono essere montati tre dei modelli di dispenser SOCO SYSTEM.

- Erogatore 30 mm per nastro di larghezza compresa tra 25 e 30 mm. Lembo verticale da mm 50.
- Erogatore 50 mm per nastro di larghezza compresa tra 38 e 50 mm. Lembo verticale da mm 50 o 70 mm.
- Erogatore 75 mm per nastro di larghezza compresa tra 75 e 100 mm. Lembo verticale da mm 70

Tutti i dispenser SOCO SYSTEM sono dotati di frizione regolabile per lo svolgimento del nastro, portabobine con alette di blocco per assicurare la stabilità del rotolo durante la nastratura, di doppi rulli di pressione nastro, di protezioni sulla lama di taglio, ecc.

Tutti i dispenser possono essere completati da un dispositivo elettronico per il controllo della fine e/o rottura del nastro. Il sistema di monitoraggio supervisiona il rotolo del nastro e per mezzo di fotocellule segnala quando il nastro sta per finire o quando si è rotto. L'allarme genera un avviso sonoro e visivo e, se necessario, arresta la macchina allo stesso tempo.

L'allarme scatta nei seguenti casi:

1. Mancata applicazione del nastro adesivo.
2. Rottura del nastro adesivo durante l'operazione di sigillatura.
3. Mancato taglio del nastro.
4. Esaurimento del nastro. (Apparecchiature accessorie)

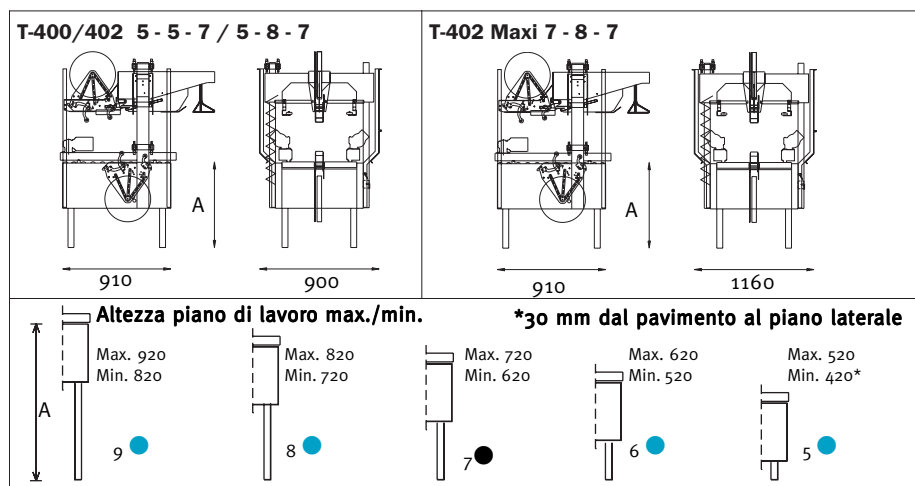

Modello	Dati	Dimensioni scatola*			Lembo verticale		Larghezza dispenser			Capacità*	Trasportatori laterali				Dimensioni imballo			Peso KG.	
		Lunghezza	Larghezza	Altezza	70	50	25-30	38-50	50-75		50	80	+200/400	50	80	Lunghezza	Larghezza		Altezza
T-400 5-5-7	Max. Min.	550 200	460 120	470 95	●	●	●	●	●	Max. 18/min.	●	●	●	●	1440	950	1440	175	
T-400 5-8-7	Max. Min.	550 200	460 120	770 95	●	●	●	●	●	Max. 18/min.	●	●	●	●	1440	950	1440	175	
T-402 5-5-7	Max. Min.	750 200	460 120	470 95	●	●	●	●	●	Max. 18/min.	●	●	●	●	1440	950	1440	175	
T-402 5-8-7	Max. Min.	750 200	460 120	770 95	●	●	●	●	●	Max. 18/min.	●	●	●	●	1440	950	1440	175	
T-402 maxi 7-8-7	Max. Min.	750 200	710 170	625 125	●	●	●	●	●	Max. 18/min.	●	●	●	●	1850	1250	1800	220	
Generalità	Alimentazione: 3x230/400 V 50-60 Hz o 3x415/460 V 50-60 Hz Consumo elettrico 0,3 Kw Altre specifiche disponibili a richiesta.				Dimensioni rotolo nastro adesivo: Max. 385					 Max. 0.6 l a 6 Bar per scatole									

● Standard ● Opzionale

Tutte le misure sono riportate in mm. Si riserva la facoltà di modificare le specifiche senza preavviso.

SOCO SYSTEM Marketing . www.socosystem.com

* Dipendentemente da qualità, costruzione e dimensioni della scatola.



DISTRIBUTORE ESCLUSIVO ITALIA
CLAI Imballaggi Industriali Srl
V.le J.F. Kennedy, 84 - 00043 Ciampino, RM
Tel. +39067932500 r.a - Fax +39067922180
FILIALE NORD ITALIA:
Via A. Colombo, 17/1 - 21055 Gorla Minore, VA
Tel. + 390331603104 - Fax +390331366661
www.claimballaggi.it - info@claimballaggi.it